

SD-II-2 No.800

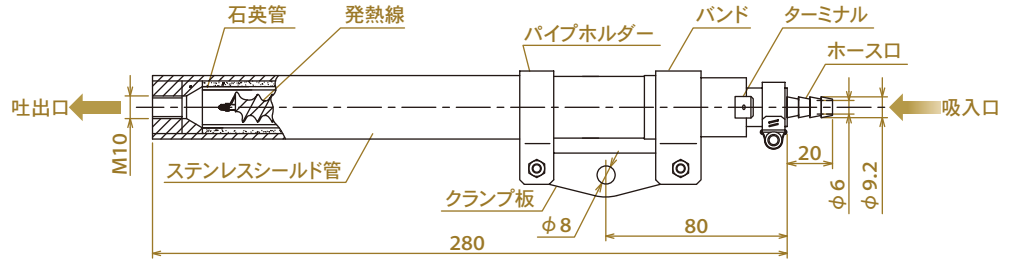

ノズル形状	
定格 (電圧・容量)	200V 3.3KW
最高使用温度	800℃
抵抗値	12Ω
使用気体圧力	0.2MPa(2kgf/cm ²)以下
適合流量	20~200L/分
商品コード	SD220

流量20L/分で最高800℃

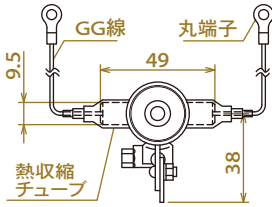

■ 温度特性

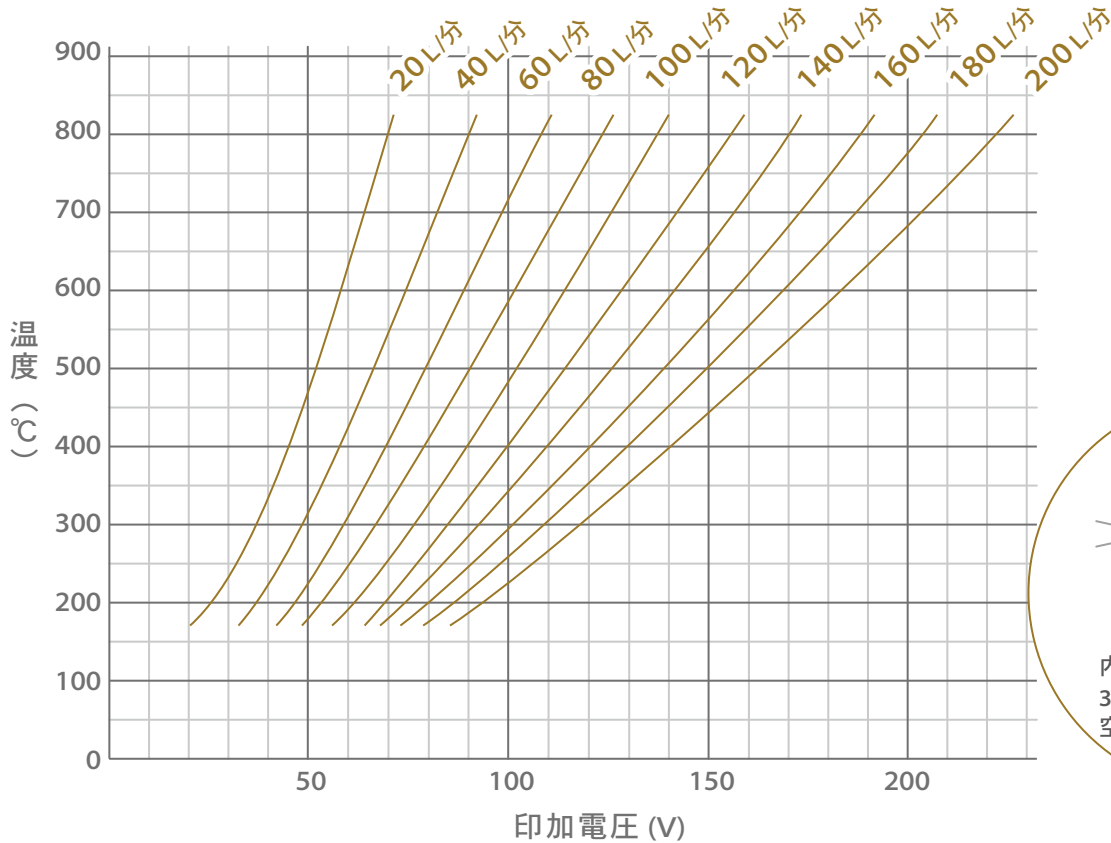

測定条件

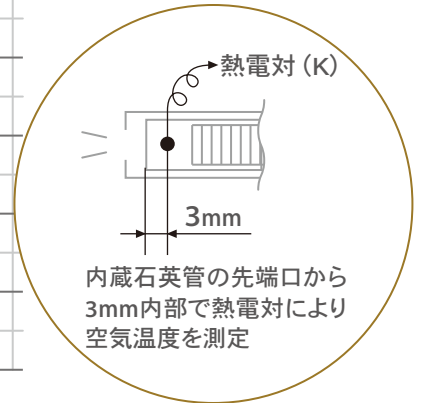

※注意) 温度特性はグラフ右図の条件にて測定した参考値です